

Karteikasten

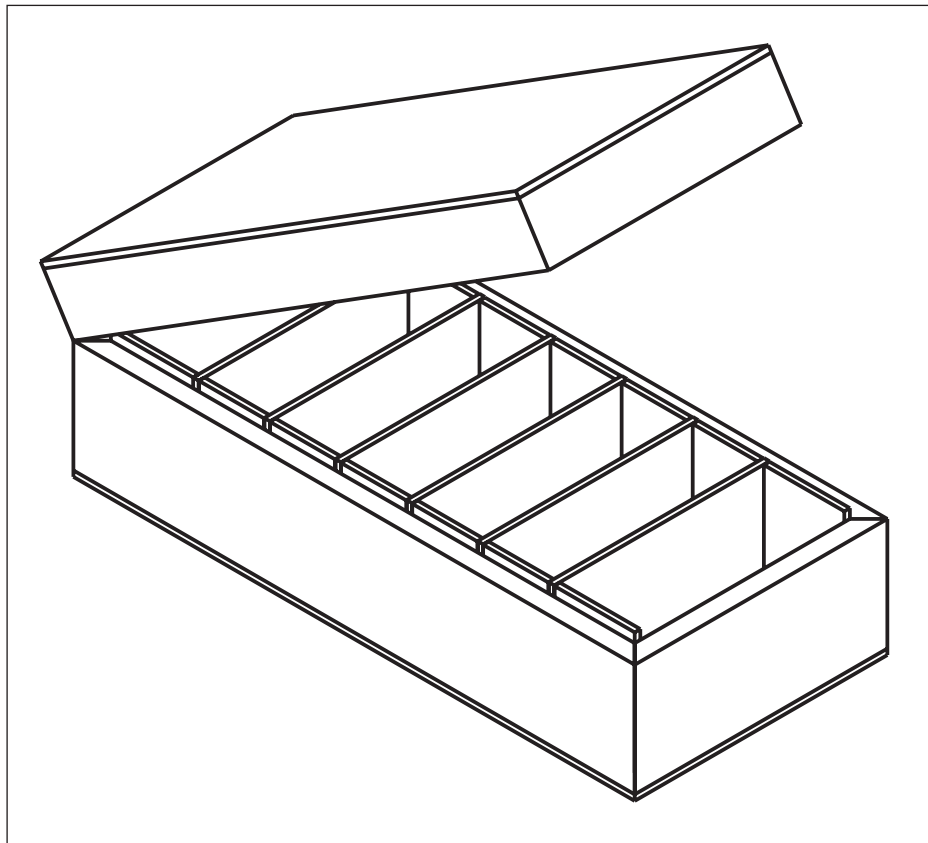

Hinweis

Bei diesen Werkpackungen handelt es sich nach Fertigstellung nicht um Artikel mit Spielzeugcharakter allgemein handelsüblicher Art, sondern um Lehr- und Lernmittel als Unterstützung der pädagogischen Arbeit. Dieser Bausatz darf von Kindern und Jugendlichen nur unter Anleitung und Aufsicht von sachkundigen Erwachsenen gebaut und betrieben werden. Für Kinder unter 36 Monaten nicht geeignet. Erstickungsgefahr!

Stückliste

2 Kiefernleisten	10 x 60 x 300 mm
2 Kiefernleisten	10 x 60 x 150 mm
2 Kiefernleisten	10 x 30 x 300 mm
2 Kiefernleisten	10 x 30 x 150 mm
1 Pappelsperholz	3 x 135 x 300 mm
2 Pappelsperholz	3 x 65 x 300 mm
3 Pappelsperholz	3 x 65 x 240 mm
1 Kiefernsperrholz	4 x 135 x 300 mm
2 Scharniere	
1 Verschluss	
8 Schrauben	2 x 8 mm
4 Nägel	10 mm

A. Herstellung des Bodens

Benötigte Teile: 2 Kiefernleisten 10 x 60 x 300 mm
1 Pappelsperrholz 3 x 135 x 300 mm
2 Kiefernleisten 10 x 60 x 150 mm

Die 2 Kiefernleisten 10 x 60 x 150 mm auf 135 mm ablängen. Anschließend die 4 Leisten auf Gehrung (45°) sägen. Der entstandene Rahmen wird auf das Pappelsperrholz aufgeleimt.

Alternativ können die Kiefernleisten für Boden und Deckel auch stumpf aneinandergeleimt werden. Hierzu die 150 mm Leisten auf 115 mm kürzen.

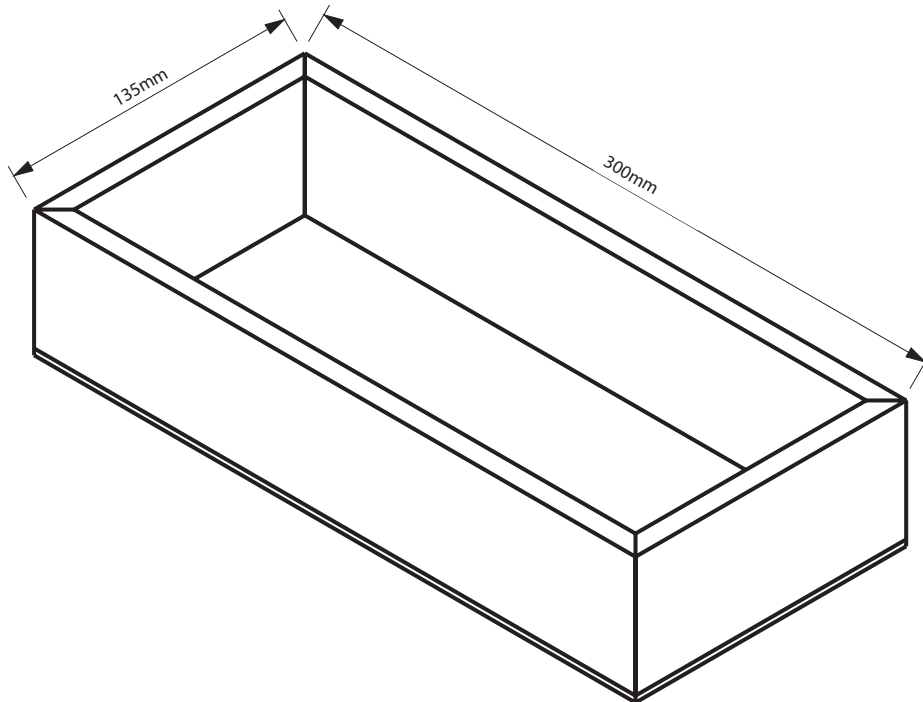

B. Unterteilung der Fächer

Benötigte Teile: 2 Pappelsperrholz 3 x 65 x 300 mm
3 Pappelsperrholz 3 x 65 x 240 mm

1. Von den Pappelsperrholzbrettchen werden die unten aufgeführten Abschnitte abgelängt.

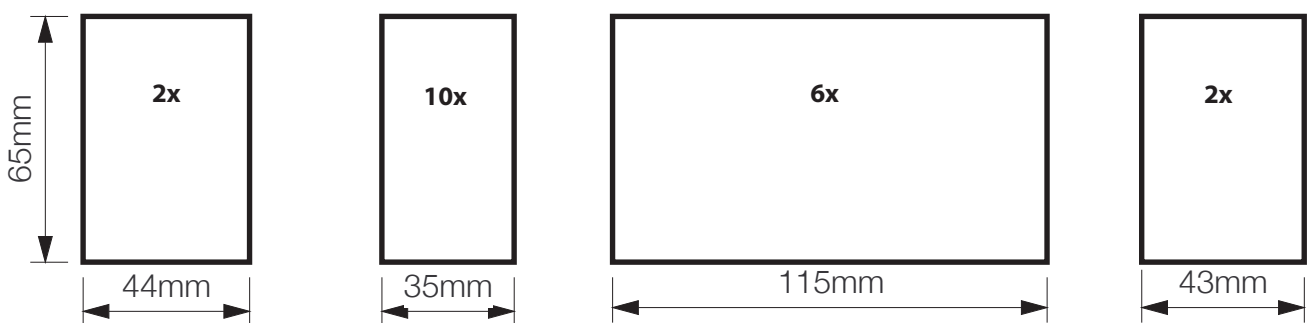

3. Die in B. 1. geschnittenen Brettchen werden in folgenden Arbeitsschritten am Rahmen festgeleimt:

Zuerst die beiden kurzen Brettchen (3x44x65 mm) am Rahmen festleimen

Ein Zwischenbrettchen (3x65x115 mm) mit etwas Spielraum (ca. 1 mm) einlegen (**nicht** anleimen)

Die nächsten Brettchen (3x35x65 mm) festleimen und wieder ein Zwischenbrettchen einlegen. Mit den 3x35x65 mm Brettchen so fortfahren bis das letzte Zwischenbrettchen eingelegt wurde. Zum Schluss die beiden 3x43x65 mm Brettchen am Rahmen festleimen.

Die Aufteilung der Fächer ist nur ein Vorschlag. Jeder kann eine eigene Einteilung wählen. Man sollte dann den Zugschnitt der Pappelsperrholzstreifen berücksichtigen, da dieser unserem Vorschlag angepasst wurde.

Scharniere bei auf-
gelegtem Deckel
anschrauben

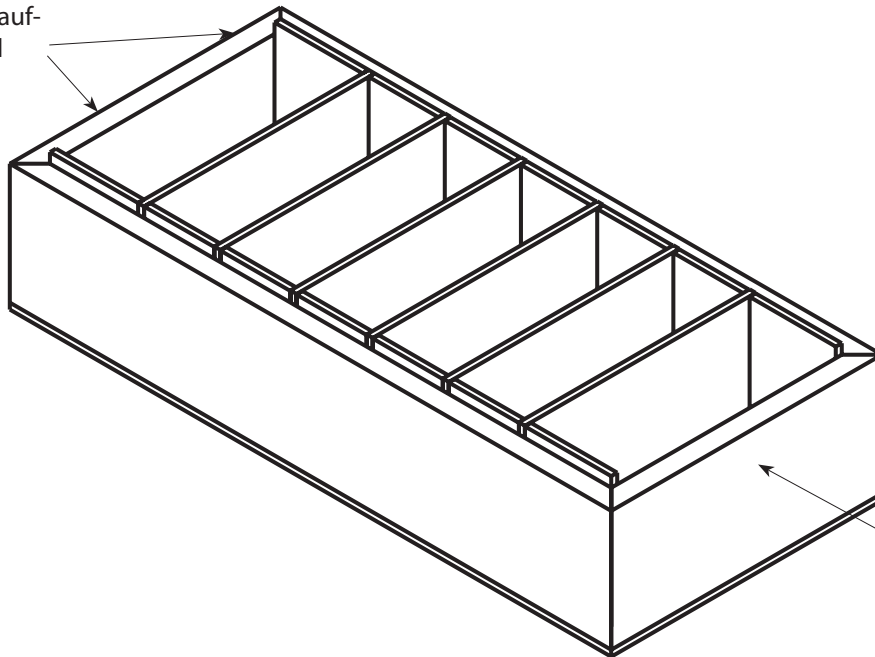

Verschluss bei ge-
schlossenem Dek-
kel festnageln

C. Herstellen des Deckels

Benötigte Teile: 2 Kiefernleisten 10 x 30 x 300 mm
2 Kiefernleisten 10 x 30 x 150 mm
1 Kiefernsperrholz 4 x 135 x 300 mm

Die 2 Kiefernleisten 10 x 30 x 300 werden auf Gehrung geschnitten. Die beiden 150 mm langen Leisten werden auf 135 mm gekürzt und ebenfalls auf Gehrung geschnitten.

Der durch die 4 Kiefernleisten entstandene Rahmen wird auf das Kiefernsperrholz geleimt.

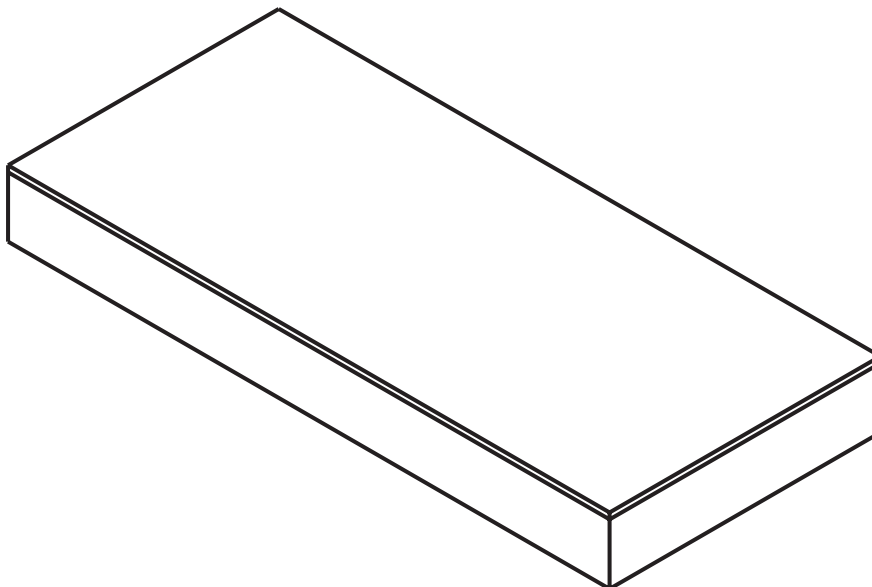

D. Verbinden des Bodens mit dem Deckel

Benötigte Teile: 2 Scharniere + 8 Schrauben
1 Verschluss + 4 Nägel

Dazu wird der Deckel auf den Boden aufgelegt und die Scharniere an beiden Teilen mit Schrauben befestigt. Zuletzt wird noch der Verschluss bei geschlossenem Kasten mit Nägeln montiert.